

DWG. NO.

REV	ZONE	DESCRIPTIONS	DRWN	APPVD

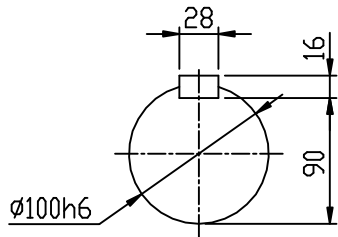
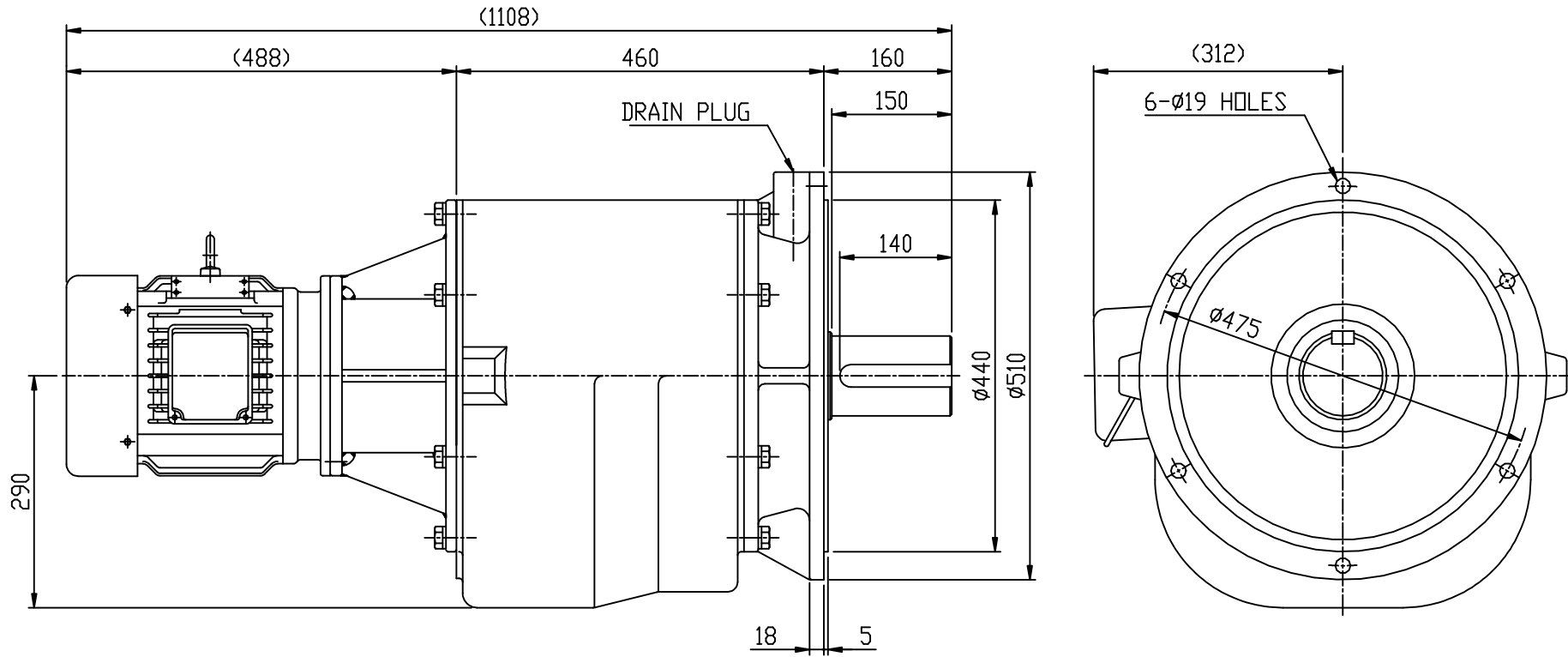

OUTPUT SHAFT

표기와 표준 가공 및 공차	
각도: ±0.5°	6 - 30 : ±0.1
CHAMFER: C1.0	30 - 120 : ±0.15
FILLET: R1.0	120 - 315 : ±0.2
마무리: ▽	315 - 1000 : ±0.3
열처리: HRC	1000 이상 : ±0.5

본 도면은 (주)삼양강속기의 기술 재산입니다.

NO	PART NUMBER	DESCRIPTIONS	Q'TY	MATERIAL
DESIGNED		C150 VT 3 STAGE		
CHECKED		2.2KW 4P i=1/250	1/8	
APPROVED				
<b>SAMYANG</b> REDUCTION GEARS CO., LTD		DWG. SIZE A4	DWG. NO. SV3300-2K	REV

본 도면의 전부 또는 일부를 무단으로 복제, 배포, 전람, 대여, 대여, 또는 기타 방법으로 제3자에게 제공하여서는 안 됩니다.